

TECHNISCHE DATEN

Allgemeine Daten

Kraft	Max. 6000N
Verstellgeschwindigkeit	Max. 19mm/s
Hublänge	Min. 100mm - 600mm
Einbaumaß (A)	Hub + 200mm
Einschaltdauer	10% auf 20min
Positionsrückmeldung	Optional
Betriebsspannung	12VDC, 24VDC
Integrierte Endabschaltung	Ja
Endlagensignal	Optional
Schutzart	IP69K (statisch)
Lagertemperatur	-40°C bis +80°C
Potentiometer	Optional

Komponenten

Aufnahme Kabelstange	Stahl Rostfrei, Bohrung 10.1mm
Aufnahme Gehäuseseite	Aluminium Druckguss, Bohrung 10.1mm
Material Hubrohr	Stahl Rostfrei, Bohrung 10.1mm
Material Gehäuse	Aluminium Druckguss
Gehäusefarbe	Ähnlich RAL 9005, schwarz
Anschluss	Kabel (freies Kabelende) inkl. Stecker (antriebsseitig)
Kabellänge	1.5m, 3m, 5m
Optionen	Sonderhübe und Sondereinbaumasse einstellbar ab Werk Sonderhübe auch kundenseitig einstellbar Notbetätigung

TECHNISCHE DATEN

Weitere Daten

Ansteuerung / Regelung	Spannungspolarität
Positionsrückmeldung	Endlagerückmeldung potentialgebunden

TECHNISCHE ZEICHNUNG

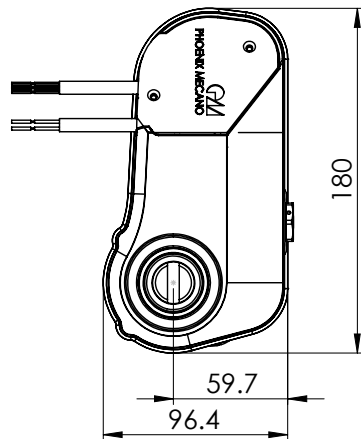
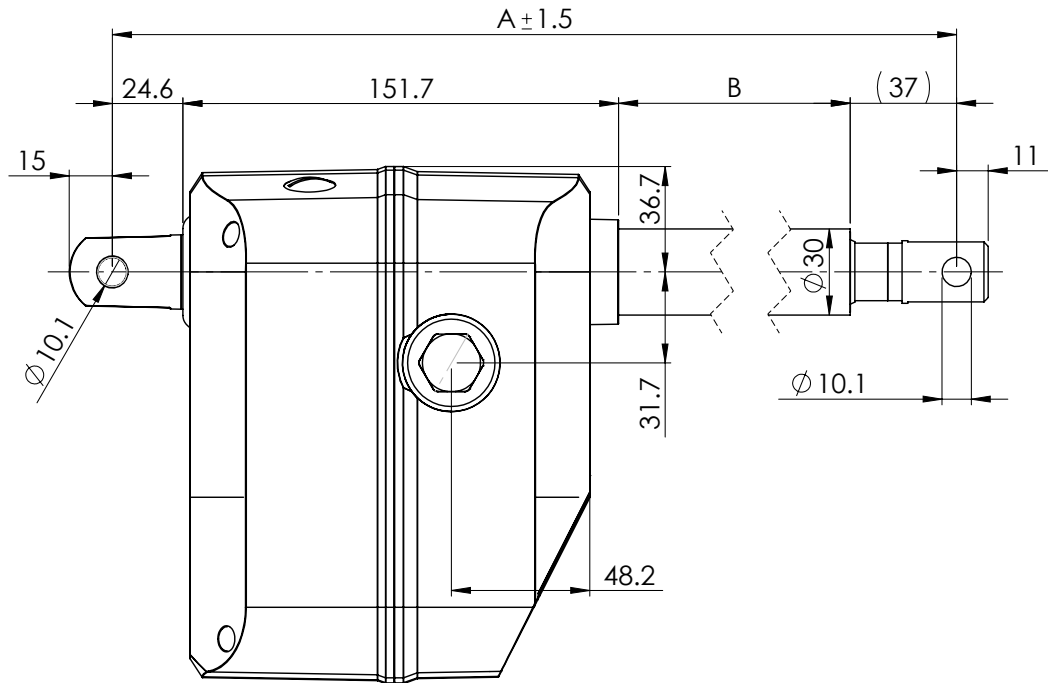

Hintere Aufhängung
Rear suspension:

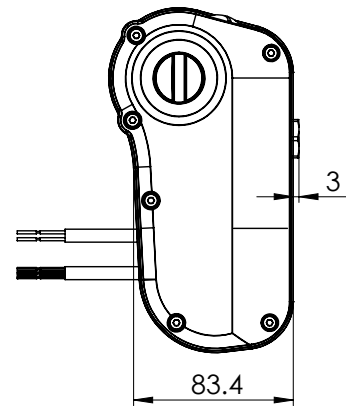

Vordere Aufhängung
Front suspension:

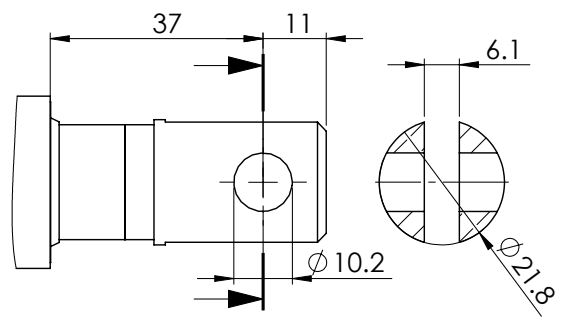
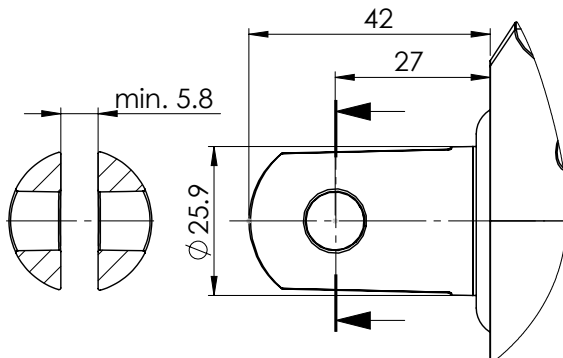

Hublänge (mm)	100	150	200	250	300	350	400	500	600
Mass A(mm)	300	350	400	450	500	550	600	700	800

LEISTUNGSDATEN

